



Professional **HEAVY DUTY**

GCM 18V-254 D

Robert Bosch Power Tools GmbH
70538 Stuttgart
GERMANY

www.bosch-pt.com

1 609 92A 7BR (2025.08) PS / 31



1 609 92A 7BR

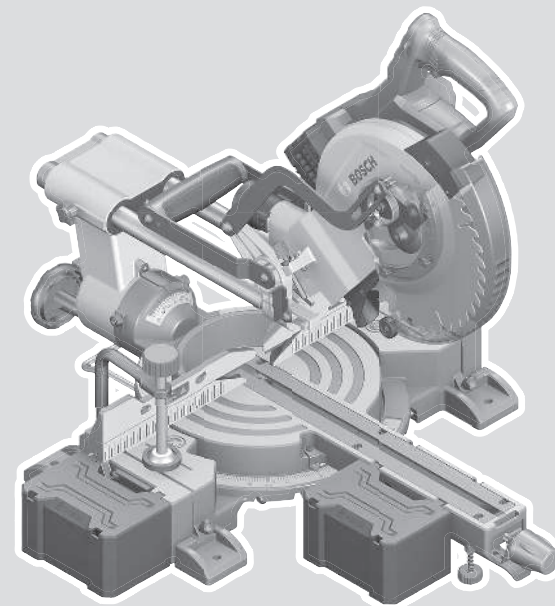

zh 正本使用说明书









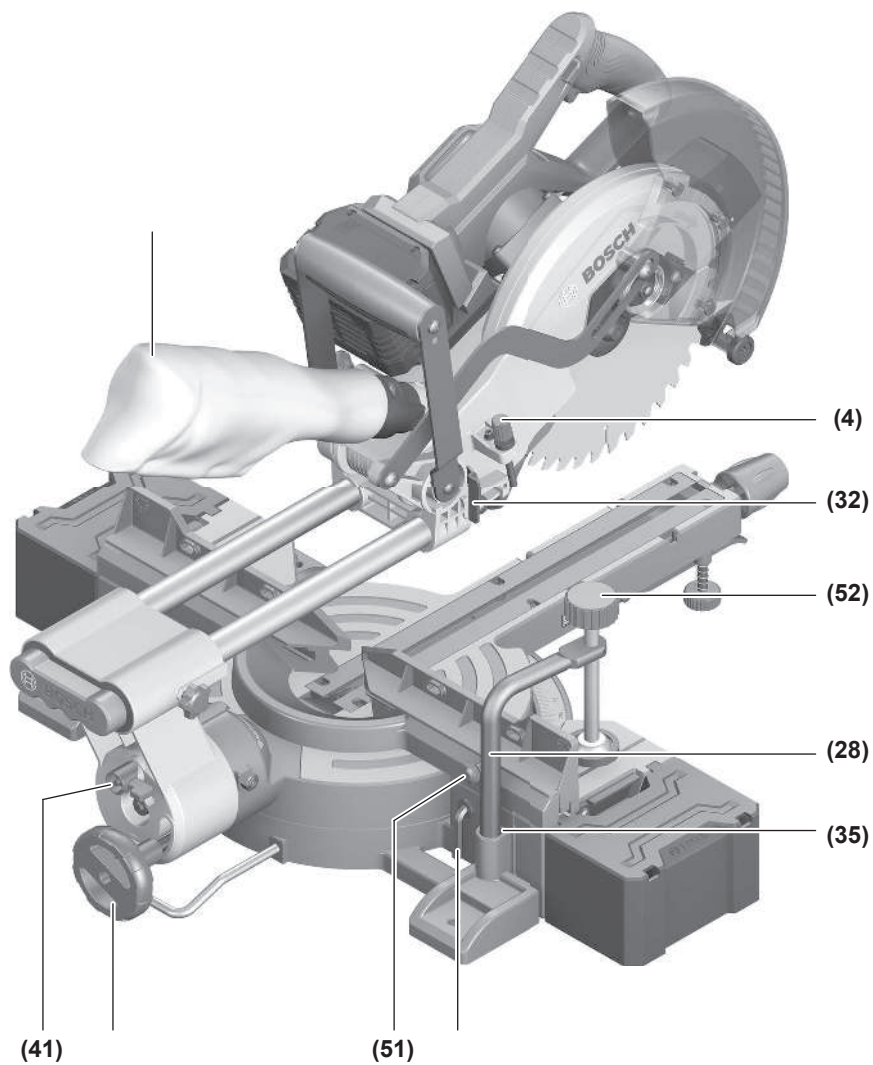

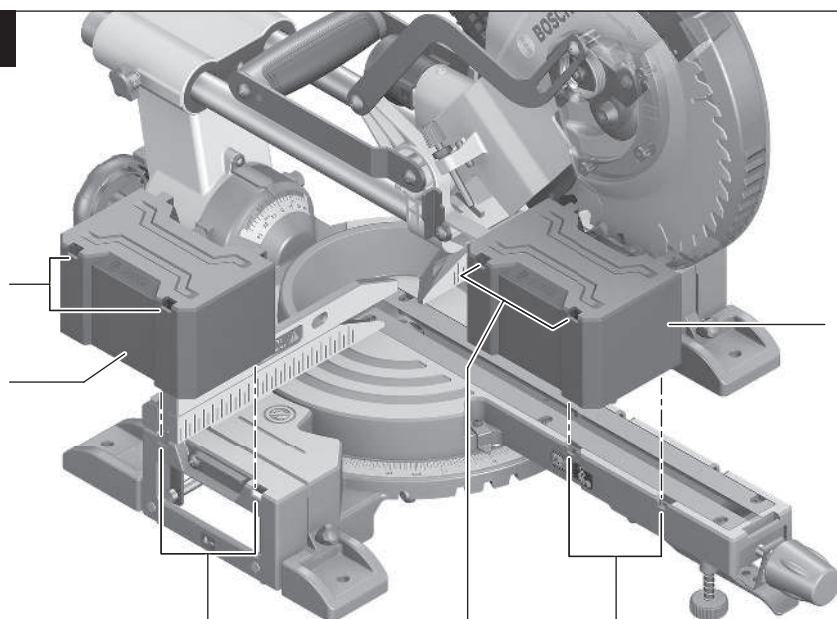
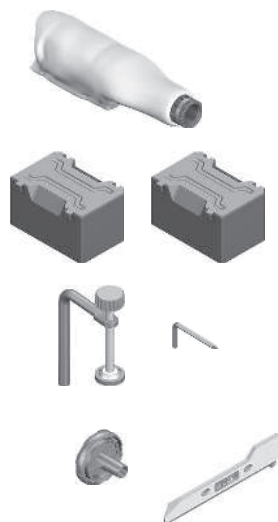
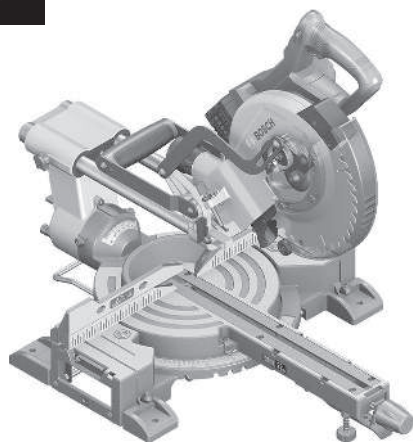



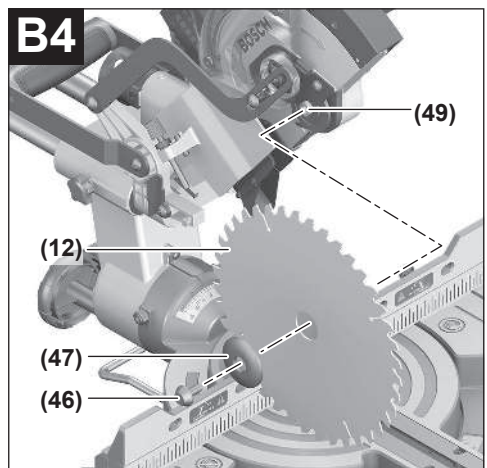
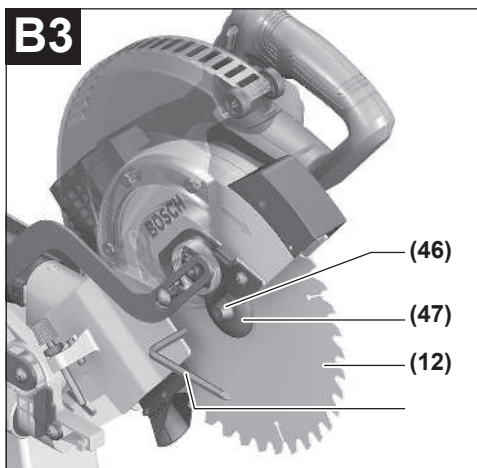
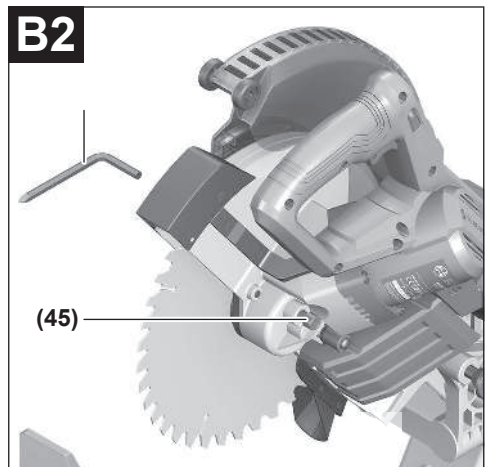
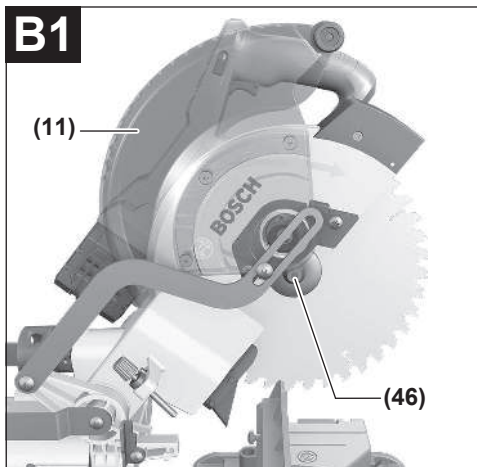
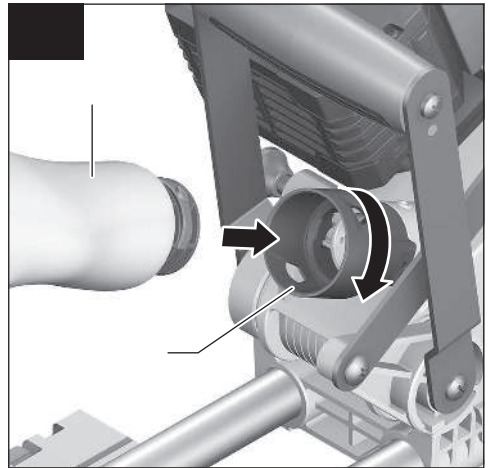
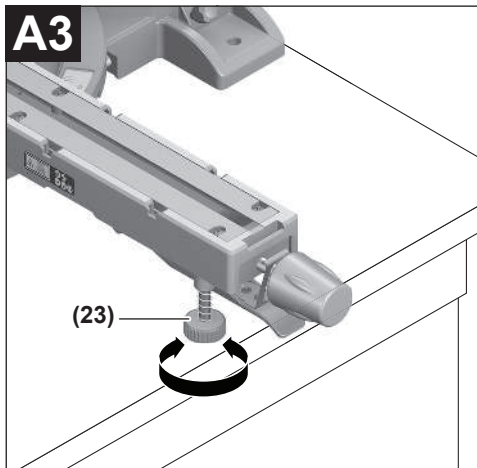

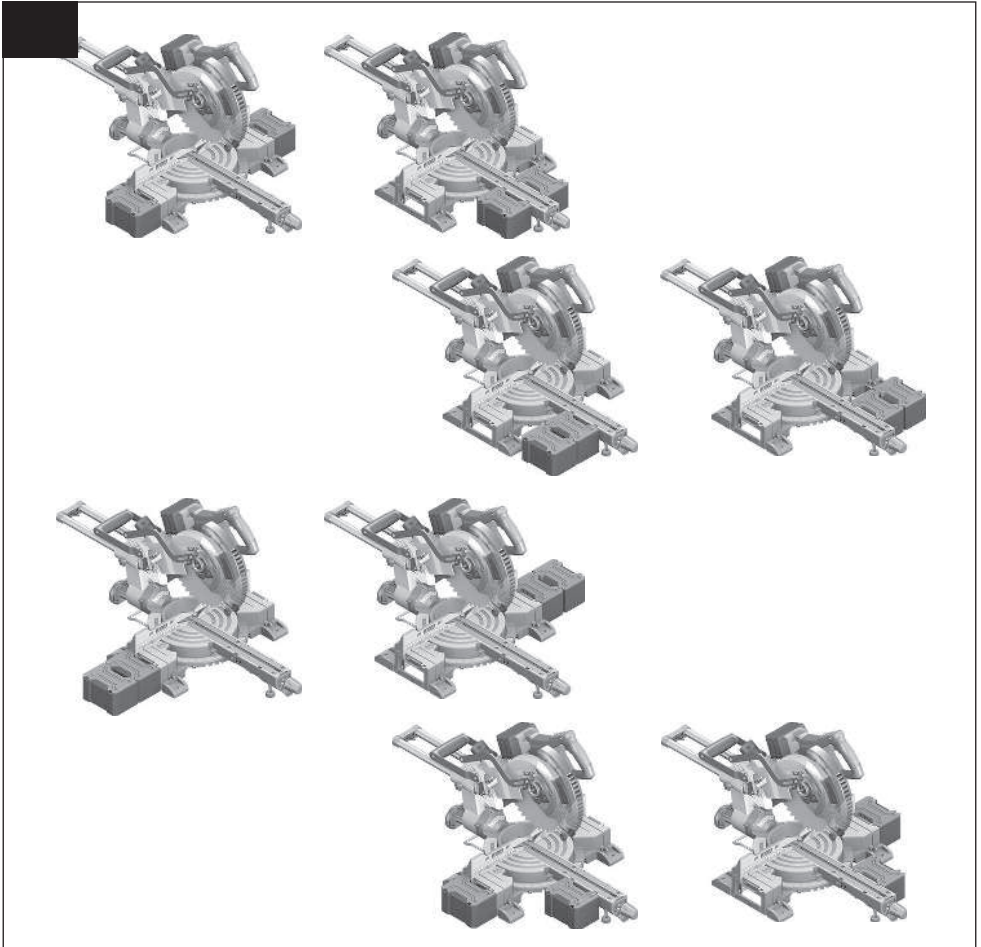
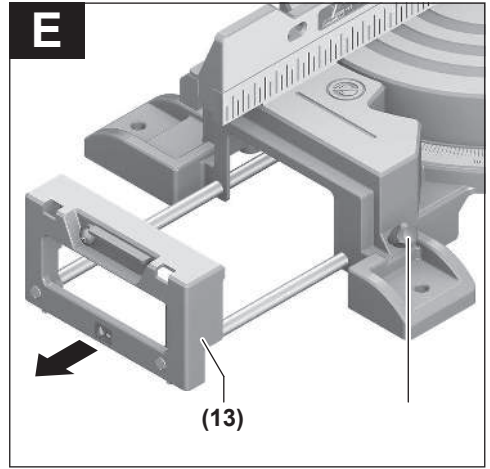

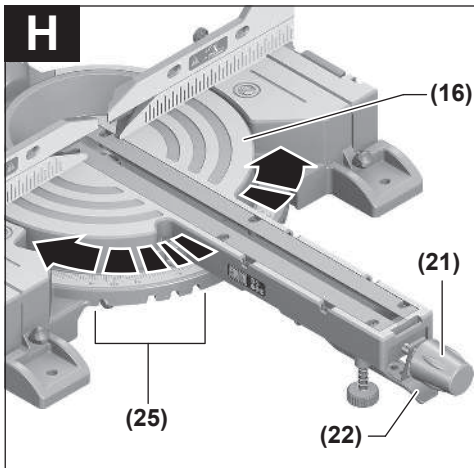

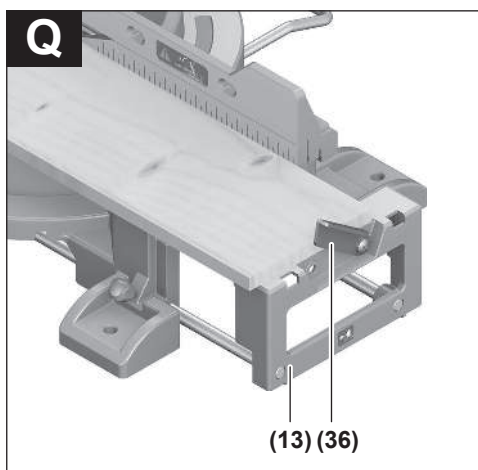
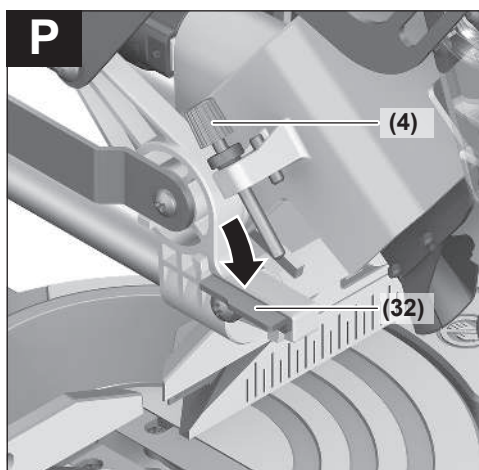
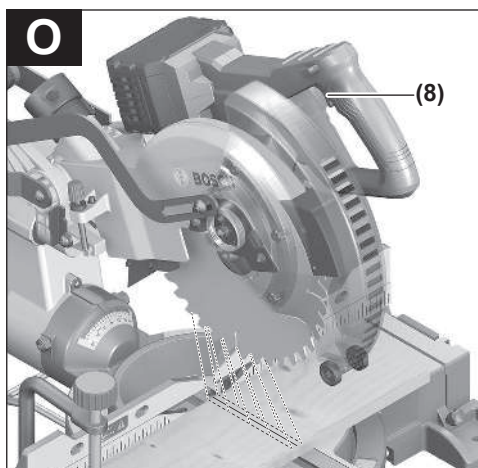
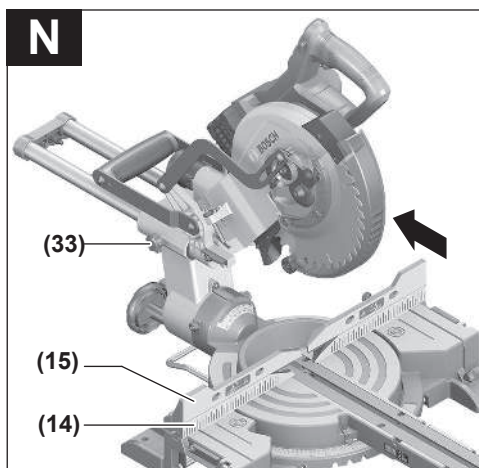
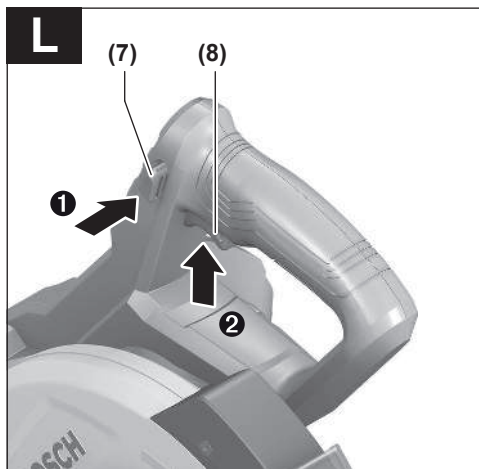

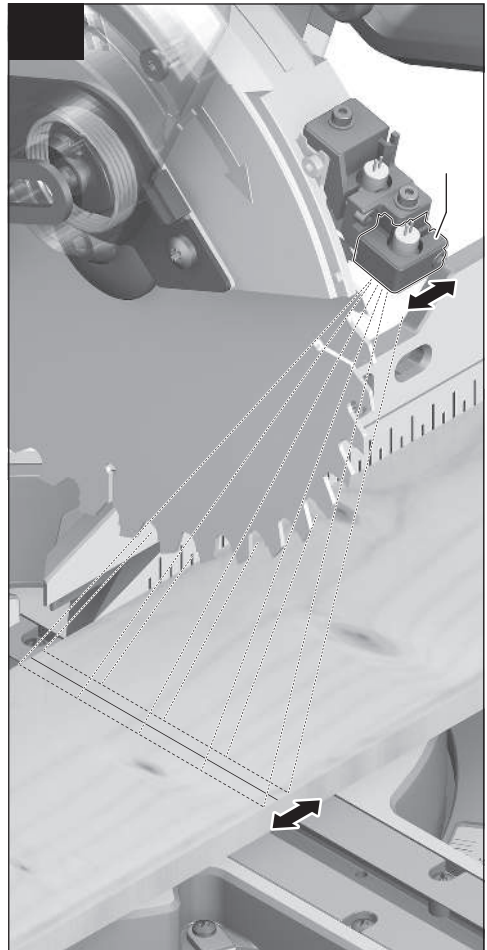
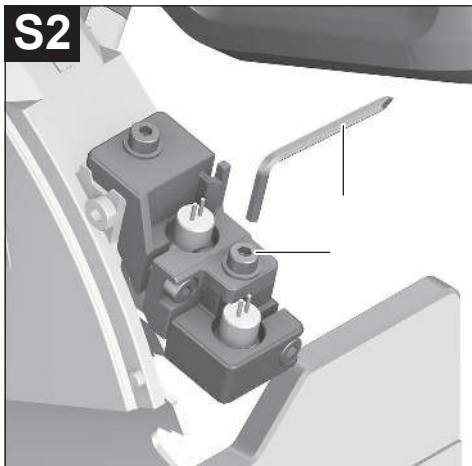
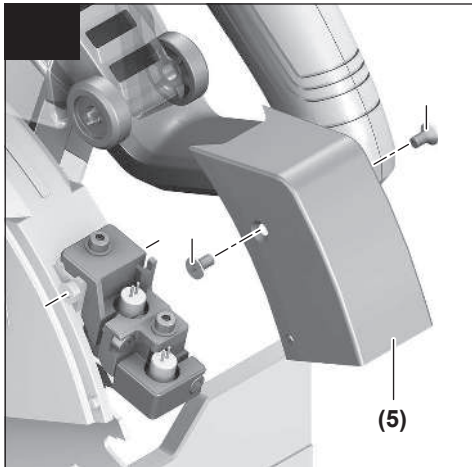
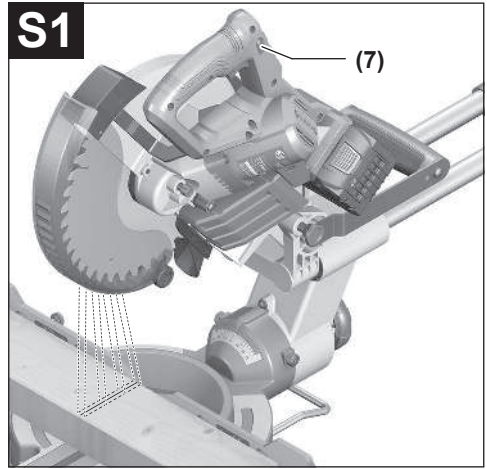
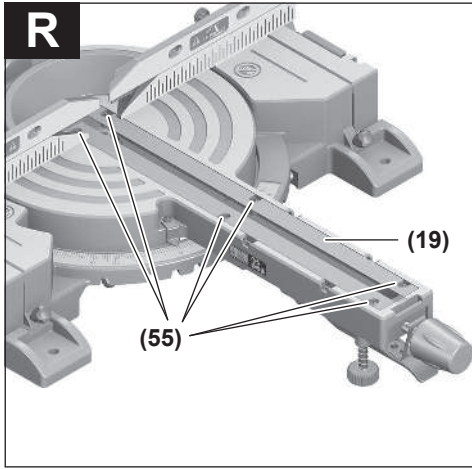

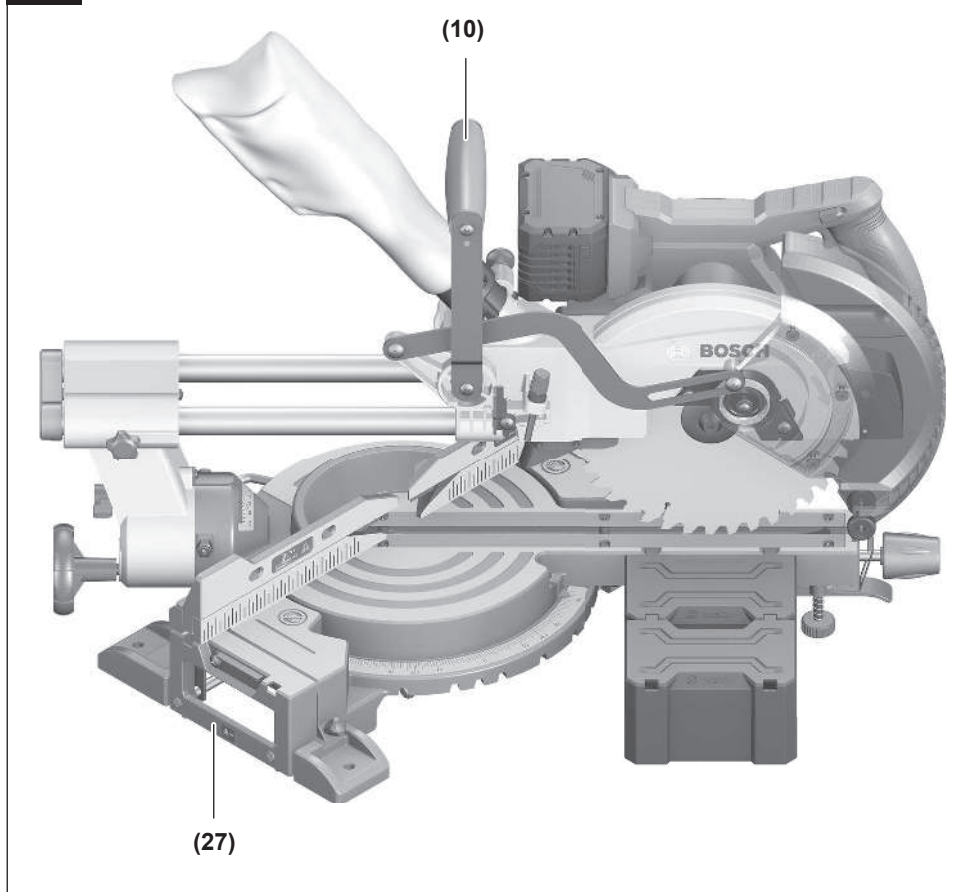
**X**

中文

安全规章

电动工具通用安全警告

⚠ 警告！

阅读随电动工具提供的所有安全警告、说明、图示和规定。

不遵照以下所列说明会导致电击、着火和/或严重伤害。

保存所有警告和说明书以备查阅。

警告中的术语“电动工具”是指市电驱动（有线）电动工具或电池驱动（无线）电动工具。

工作场地的安全

- ▶ 保持工作场地清洁和明亮。杂乱和黑暗的场地会引发事故。
- ▶ 不要在易爆环境，如有易燃液体、气体或粉尘的环境下操作电动工具。电动工具产生的火花会点燃粉尘或气体。
- ▶ 操作电动工具时，远离儿童和旁观者。注意力不集中会使你失去对工具的控制。

电气安全

- ▶ 电动工具插头必须与插座相配。绝不能以任何方式改装插头。需接地的电动工具不能使用任何转换插头。未经改装的插头和相配的插座将降低电击风险。
- ▶ 避免人体接触接地表面，如管道、散热片和冰箱。如果你身体接触接地表面会增加电击风险。
- ▶ 不得将电动工具暴露在雨中或潮湿环境中。水进入电动工具将增加电击风险。
- ▶ 不得滥用软线。绝不能用软线搬运、拉动电动工具或拔出其插头。使软线远离热源、油、锐边或运动部件。受损或缠绕的软线会增加电击风险。
- ▶ 当在户外使用电动工具时，使用适合户外使用的延长线。适合户外使用的电线将降低电击风险。
- ▶ 如果无法避免在潮湿的环境中操作电动工具，应使用带有剩余电流装置（RCD）保护的电源。RCD的使用可降低电击风险。

人身安全

- ▶ 保持警觉，当操作电动工具时关注所从事的操作并保持清醒。当你感到疲倦，或在有药物、酒精或治疗反应时，不要操作电动工具。在操作电动工具时瞬间的疏忽会导致严重人身伤害。
- ▶ 使用个人防护装置。始终佩戴护目镜。防护装置，诸如适当条件下使用防全面具、防滑安全鞋、安全帽、听力防护等装置能减少人身伤害。
- ▶ 防止意外起动。在连接电源和/或电池包、拿起或搬运工具前确保开关处于关断位置。手指放在开关上搬运工具或开关处于接通时通电会导致危险。
- ▶ 在电动工具接通之前，拿掉所有调节钥匙或扳手。遗留在电动工具旋转零件上的扳手或钥匙会导致人身伤害。

- ▶ 手不要过分伸展。时刻注意立足点和身体平衡。这样能在意外情况下能更好地控制住电动工具。
- ▶ 着装适当。不要穿宽松衣服或佩戴饰品。让你的头发和衣服远离运动部件。宽松衣服、配饰或长发可能会卷入运动部件。
- ▶ 如果提供了与排屑、集尘设备连接用的装置，要确保其连接完好且使用得当。使用集尘装置可降低尘屑引起的危险。
- ▶ 不要因为频繁使用工具而产生的熟悉感而掉以轻心，忽视工具的安全准则。某个粗心的动作可能在瞬间导致严重的伤害。

电动工具使用和注意事项

- ▶ 不要勉强使用电动工具，根据用途使用合适的电动工具。选用合适的按照额定值设计的电动工具会使你工作更有效、更安全。
- ▶ 如果开关不能接通或关断电源，则不能使用该电动工具。不能通过开关来控制的电动工具是危险的且必须进行修理。
- ▶ 在进行任何调节、更换附件或贮存电动工具之前，必须从电源上拔掉插头和/或卸下电池包（如可拆卸）。这种防护性的安全措施降低了电动工具意外起动的风险。
- ▶ 将闲置不用的电动工具贮存在儿童所及范围之外，并且不允许不熟悉电动工具和不了解这些说明的人操作电动工具。电动工具在未经培训的使用者手中是危险的。
- ▶ 维护电动工具及其附件。检查运动部件是否调整到位或卡住，检查零件破损情况和影响电动工具运行的其他状况。如有损坏，应在使用前修理好电动工具。许多事故是由维护不良的电动工具引发的。
- ▶ 保持切削刀具锋利和清洁。维护良好地有锋利切削刃的刀具不易卡住而且容易控制。
- ▶ 按照使用说明书，并考虑作业条件和要进行的作业来选择电动工具、附件和工具的刀头等。将电动工具用于那些与其用途不符的操作可能会导致危险情况。
- ▶ 保持手柄和握持表面干燥、清洁，不得沾有油脂。在意外的情况下，湿滑的手柄不能保证握持的安全和对工具的控制。

电池式工具使用和注意事项

- ▶ 仅使用生产者规定的充电器充电。将适用于某种电池包的充电器用到其他电池包时可能会发生着火危险。
- ▶ 仅使用配有专用电池包的电动工具。使用其他电池包可能会产生伤害和着火危险
- ▶ 当电池包不用时，将它远离其他金属物体，例如回形针、硬币、钥匙、钉子、螺钉或其他小金属物体，以防电池包一端与另一端连接。电池组端部短路可能会引起燃烧或着火。
- ▶ 在滥用条件下，液体可能会从电池组中溅出；应避免接触。如果意外碰到液体，用水冲洗。如果液体碰到了眼睛，还应寻求医疗帮助。从电池中溅出的液体可能会发生腐蚀或燃烧。

- ▶ **不要使用损坏或改装过的电池包或工具。**损坏或改装过的电池组可能呈现无法预测的结果，导致着火、爆炸或伤害。
- ▶ **不要将电池包暴露于火或者高温中。**电池包暴露于火或高于 130 °C 的高温中可能导致爆炸。
- ▶ **遵守所有充电说明，给电池组或工具充电时不要超出说明中规定的温度范围。**错误充电或温度超出规定的范围可能会损坏电池并提高着火的风险。

维修

- ▶ **由专业维修人员使用相同的备件维修电动工具。**这将保证所维修的电动工具的安全。
- ▶ **决不能维修损坏的电池包。**电池包仅能由生产者或其授权的维修服务商进行维修。

斜切锯安全警告

- ▶ **斜切锯用于锯割木材或类似木材的产品，不能安装切割砂轮来锯割黑色金属材料，如钢筋、棒料、螺栓等。**磨屑会导致下护罩等运动部件堵塞，砂轮锯割产生的火花可能会引燃下护罩、锯缝板或其他塑料件。
- ▶ **尽可能使用夹紧装置支撑工件，如果用手支撑工件，必须保持手远离锯片两侧至少 100mm。**勿使用此锯锯割小到无法被可靠夹持或用手握持的工件。如果你的手离锯片太近会增加接触到锯片受伤的风险。
- ▶ **工件必须定位并被夹紧或抵靠在靠栅和工作台上，不要将工件送入锯片或以任何方式“徒手”锯割。**不受约束的或移动的工件有可能会被高速抛出而造成伤害。
- ▶ **将锯推过工件，不要将锯拉过工件。**进行锯割时，抬起锯割装置并从工件上方拉过而不进行锯割，启动电机，向下按压锯割装置并将锯推过工件。在拉动行程上进行锯割可能导致锯片在工件顶部上爬行并猛烈地将锯片组件抛向操作者。
- ▶ **切勿将手越过锯片前方或后方设定的锯割线。**“交叉手”握持工件，如用左手来握持锯片右侧工件，或反之，是非常危险的。
- ▶ **当锯片旋转时不要为了清除木片或其他目的而将手从锯片任何一侧在距离刀片 100mm 范围内接近靠栅的后方。**旋转的锯片接近你的手可能不易被发现从而会导致严重伤害。
- ▶ **锯割前检查工件，如果工件存在弯曲或翘曲，则需用弓形面外侧朝向靠栅夹紧，始终确保工件与靠栅、台面间沿锯割线方向没有间隙。**弯曲或翘曲的工件在锯割时会产生扭动或窜动而卡住旋转的锯片。工件中不应有钉子或其他异物。
- ▶ **使用斜切锯前须确保台面上除工件外没有任何工具、木片等。**接触锯片的小碎片、松散的木材或其他物体会引起高速抛掷。
- ▶ **每次只能锯割一个工件。**多个堆放在一起的工件不能被充分地夹紧或支撑，在锯割过程中容易卡住锯片或发生窜动。
- ▶ **使用前请确保斜切锯被安装或放置在水平结实的工作面上。**水平结实的工作表面可以降低斜切锯不稳定的风险。
- ▶ **规划好你的工作。**每次改变倾斜角或斜切角的设置要确保可调靠栅能正确地支撑工件并且不干涉锯片或防护装置。在工具没有“开机”且工作台上没有工件时移动锯片进行一次完整的模拟锯割以确保不会有任何干涉或锯割靠栅的危险。
- ▶ **对于宽度或长度超出台面的工件需要为工件提供足够支撑，如延伸台面、锯木架等。**长度或宽度超出斜切锯台面的工件如果没有被安全支撑会倾倒。被切断的部分或工件倾倒会抬起下护罩或被旋转的刀片抛出。
- ▶ **不要用另一个人来代替延伸台面或作为辅助支撑。**在锯割过程中不可靠的工件支撑会使锯片被卡住或引起工件移位，将你和助手拉入旋转锯片中。
- ▶ **切断的部分不能以任何方式被堵在或挤压在旋转的锯片上。**如果受到如长度挡块的限制，切断部分可能会被挤在锯片上并被猛烈地抛出。
- ▶ **当锯割棒或管等圆形材料时，总是使用为此而设计的夹持或固定装置。**棒料被锯割时有滚动倾向，会引起锯片“啃料”并将工件连带你的手拉向锯片。
- ▶ **在锯片接触工件前让其达到全速。**这将降低工件被抛出的风险。
- ▶ **如果工件或锯片被卡住，关闭斜切锯，等所有运动部件停止并从电源上拔出插头并/或取下电池包，然后清理被卡住的材料。**在工件被卡住时继续锯割会造成斜切锯的失控或损坏。
- ▶ **完成锯割后，松开电源开关，继续按住锯割装置，待锯片停止后再清理锯割剩下部分。**用手靠近还在转动的锯片是危险的。
- ▶ **在进行不完全锯割时，或在斜切锯锯割装置未到达完全下压位置之前松开电源开关时，应牢牢握住手柄。**斜切锯的刹车动作可能导致锯割装置被突然下拉而引起受伤风险。
- ▶ **在锯头到达最低位置时，请勿松开手柄。始终用手将锯头引回最高位置。**如果锯头不受控制地移动，则有伤害风险。
- ▶ **工作场地应保持清洁。**材料混合特别危险。轻金属粉尘可能会起火燃烧或爆炸。
- ▶ **不可以使用已经变钝、有裂痕、弯曲或损坏的锯片。**锯片如果已经变钝了，或者锯齿变形了，会因为锯缝过小而提高锯割时的磨擦，锯片容易被夹住并造成反弹。
- ▶ **不可以使用高合金快速钢（HSS）制造的锯片。**此类锯片容易折断。
- ▶ **总是使用轴孔尺寸和形状正确的锯片（金钢石锯片对应圆形孔）。**与安装件不匹配的锯片会偏心而引起失控。
- ▶ **如果电动工具仍在运转，不可以试着清除锯割范围内的锯屑、木屑等等。**始终先收回机臂然后再关闭电动工具。
- ▶ **工作后如果锯片尚未冷却，切勿触摸锯片。**工作时锯片会变得非常灼热。
- ▶ **如果充电电池损坏或者未按照规定使用，充电电池中会散发出有毒蒸汽。**充电电池可能会燃烧或爆炸。工作场所必须保持空气流通，如果身体有任何不适必须马上就医。蒸汽会刺激呼吸道。

- ▶ 切勿改装并打开充电电池。可能造成短路。
- ▶ 钉子、螺丝刀等尖锐物品或外力作用可能会损坏充电电池。有可能出现内部短路、蓄电池燃烧、发出烟雾、爆炸或过热。
- ▶ 仅在制造商的产品中使用充电电池。这样才能确保充电电池不会过载。



保护充电电池免受高温（例如长期阳光照射）、火焰、脏污、水和湿气的侵害。有爆炸和短路的危险。



- ▶ 本电动工具交付时带有一块激光警示牌（见表格“符号及其含义”）。
- ▶ 如果激光警戒牌的文字并非本国语言，则在第一次使用前，将随附的该国语言的贴纸贴在警戒牌上。
- ▶ 切勿掩盖了电动工具上的警示牌。



不得将激光束指向人或动物，请勿直视激光束或反射的激光束。可能会致人炫目、引发事故或损伤眼睛。

- ▶ 如果激光束射向眼部，必须有意识地闭眼，立即从光束位置将头移开。
- ▶ 请不要对激光装置进行任何更改。您可以安全地使用本说明书中描述的设置选项。
- ▶ 不要让儿童在无人监管的情况下使用电动工具。可能意外地让他人或自己炫目

图标

以下符号可以帮助您正确地使用本电动工具。请牢记各符号和它们的代表意思。正确了解各符号的代表意思，可以帮助您更有把握更安全地操作本电动工具。

图标及其含义

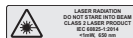

激光束
不要直视光束
激光等级2



当电动工具运转时，切勿把手放在锯切区域内。碰到锯片会有受伤危险。



请佩戴防尘口罩。



请佩戴护目镜。

图标及其含义



请佩戴听力防护装置。工作噪音会损坏听力。



危险区域！手掌、手指或手臂必须尽可能远离该区域。



搬运电动工具时只能握在标记的位置上（握柄槽）或握在搬运柄上。



锯切垂直斜切角度时，必须将可调挡轨向外拉出或完全取下。



注意锯片的尺寸（锯片直径D，孔径d）。孔径d必须无间隙地与工具主轴贴合。如果必须使用缩径套，应注意根据锯片厚度、锯片孔径以及工具主轴直径来匹配缩径套的尺寸。尽可能使用与锯片配套的缩径套。

锯片直径D必须与图标上的说明一致。

也可参见“技术数据”一章中的“合适锯片的尺寸”。

产品和性能说明



请阅读所有安全规章和指示。不遵照以下警告和说明可能导致电击、着火和/或严重伤害。

请注意本使用说明书开头部分的图示。

按照规定使用

本电动工具适合以站立的方式，在木材上进行纵向和横向的直线锯切。水平斜切角度的范围为-52度至+60度，垂直斜切角度的范围为47度（左侧）至47度（右侧）。

本电动工具的功率适合锯切硬木和软木，以及木屑夹板和纤维板。

安装了合适的锯片后，也可以锯切铝制型材和塑料。

插图上的机件

机件的编号和电动工具详解图上的编号一致。

- (33) 拉动装置的固定螺栓
- (1) 拉动装置
- (3) 运输柄
- (10) 防护罩

- (7) 起停开关的开机锁
- (8) 起停开关
- (9) 手柄
- (5) 激光保护盖
- (48) 激光束发射口
- (11) 摆动防护罩
- (6) 滑轮
- (16) 锯台
- (26) 安装孔
- (19) 垫板
- (20) 锁定夹
- (21) 任意斜切角度的固定旋钮 (水平)
- (22) 斜切角度预设置杆 (水平)
- (23) 防颠覆装置
- (39) 激光警戒牌
- (25) 标准斜切角度的标记槽 (水平)
- (18) 斜切角度刻度尺 (水平)
 - 锯台延长件夹紧螺栓
- (13) 锯台延长件
 - 工件座 (可灵活插拔)
- (14) 固定式挡轨
- (15) 活动式挡轨
- (30) 斜切角度刻度尺 (垂直)
 - 斜切角度的角度指示器 (垂直)
- (43) 导屑器
- (12) 锯片
- (45) 主轴锁
 - 充电电池盒的解锁按钮
 - 充电电池
- (37) 运输固定装置
 - 防颠覆架
- (36) 长度限制器
 - 集尘袋
- (4) 限深器的调整螺栓
- (32) 限深器
- (52) 螺杆
- (28) 螺旋夹钳
- (35) 螺旋夹钳安装孔
 - 内六角扳手/一字头螺丝刀
- (51) 活动式挡轨的锁定螺栓
 - 斜切角度夹紧轮 (垂直)
- (41) 斜切角度锁定杆 (垂直)
 - 工件座固定座 (在电动工具上)
 - 第二个工件座的固定座 (在工件座上)
 - 螺栓
 - 吸尘适配接头
- (46) 固定锯片的内六角螺栓
- (47) 夹紧法兰
- (49) 内夹紧法兰
- (55) 垫板固定螺栓
 - 激光保护盖螺栓
 - 激光器壳体的固定螺栓
 - 激光器壳体
- (24) 斜切角度的角度指示器 (水平)
- (62) 角度指示器螺栓 (水平)
- (57) 角度指示器螺栓 (垂直)
- (27) 握柄槽

技术参数

充电式斜断锯		GCM 18V-254 D	GCM 18V-254 D
物品代码		3 601 M19 2..	3 601 M19 2B.
额定电压	伏特=	18	18
空载转速 ^{A)}	转/分钟	4500	4500
激光种类	纳米	650	650
	毫瓦	< 1	< 1
激光等级		2	2
重量 ^{B)}	公斤	17.7	17.7
充电时建议的环境温度	摄氏度	0至+35	0至+35
工作时和存放时允许的环境温度 ^{C)}	摄氏度	-20至+50	-20至+50
兼容的充电电池		GBA18V... GBA 18V... ProCORE18V... EXPERT18V...	GBA18V... GBA 18V... ProCORE18V... EXPERT18V...

充电式斜断锯		GCM 18V-254 D	GCM 18V-254 D
		EXBA18V... CORE18V...	EXBA18V... CORE18V...
推荐的确保全功率的充电电池		ProCORE18V... ≥ 5.5安培小时 EXPERT18V...	ProCORE18V... ≥ 5.5安培小时 EXPERT18V...
推荐的充电器		GAL18... GAL 18... GAL 36... GAL12V/18... GAL 12V/18... GAX 18V... EXAL18V...	GAL18... GAL 18... GAL 36... GAL12V/18... GAL 12V/18... GAX 18V... EXAL18V...
合适锯片的尺寸			
锯片直径D	毫米	254	254
锯片主体的厚度	毫米	1.4-2.5	1.4-2.5
孔径d	毫米	30	25.4

A) 在20-25摄氏度的条件下带充电电池**ProCORE18V 8.0Ah**测得

B) 不含充电电池（充电电池重量请查看www.bosch-professional.com）

C) 温度<0摄氏度时功率受限

许可的工件尺寸（最大/最小）：（参见“许可的工件尺寸”，页 22）

数值可能因不同产品而异，并且受到应用和环境条件影响。更多信息请参见www.bosch-professional.com/wac。

充电电池

Bosch也销售不带充电电池的充电式电动工具。您可以在包装上查看电动工具的供货范围内是否包含充电电池。

为充电电池充电

▶ **请只使用在技术参数中列出的充电器。**只有这些充电器才适用于本电动工具上的锂离子电池。

提示：鉴于国际运输规定，锂离子充电电池在交货时只完成部分充电。首度使用电动工具之前，必须先充足充电电池的电量以确保充电电池的功率。

安装充电电池

将充好电的充电电池推入电池座，直到嵌入。



取出充电电池

如需取下充电电池，则请按压解锁按钮，然后拔出充电电池。**在此过程中请勿过度用力。**

充电电池具备双重锁定功能，即使不小心触动了充电电池的解锁按钮，充电电池也不会从机器中掉落下来。只要充电电池安装在电动工具中，就会被弹簧固定在其位置上。

充电电池电量指示灯

提示：并非每种充电电池型号均具备电量指示灯。充电电池电量指示灯的绿色LED灯显示充电电池的电量。基于安全原因，只能在电动工具静止时检查充电电池的电量。

按压充电电量指示灯按键或，来显示充电电量。也可以在充电电池取下时操作。

如果按压充电电量指示灯按键后没有LED灯亮起，则说明充电电池损坏，必须进行更换。

充电电池型号 GBA 18V... | GBA18V...



LED	电量
3个绿灯长亮	60-100 %
2个绿灯长亮	30-60 %
1个绿灯长亮	5-30 %
1个绿灯闪烁	0-5 %

充电电池类型 ProCORE18V... | EXPERT18V... | EXBA18V... | CORE18V...





LED	电量
5个绿灯长亮	80-100 %
4个绿灯长亮	60-80 %
3个绿灯长亮	40-60 %
2个绿灯长亮	20-40 %
1个绿灯长亮	5-20 %
1个绿灯闪烁	0-5 %

充电电池损坏风险识别

EXPERT18V... | EXBA18V...

充电电池电量指示灯的LED除了可以显示充电电池电量之外，还可以显示充电电池损坏的风险。

如需激活该功能，按住电量指示灯按钮3秒钟。充电池的析通过分析充电池电量指示灯顺序发光来显示。结果以充电池电量指示灯显示。

 **1个LED：**充电池的损坏风险较高。功率和运行时间可能已经降低。建议更换充电池。

 **5个LED：**充电池处于良好状态，损坏风险较低。

请注意：充电池损坏风险评估功能分两档运行，提供简单的状态评价。充电池要么被评价为状态良好，要么就是具有较高的损坏风险。不显示电池状态的百分比。

如何正确地使用充电池

保护充电池，避免湿气和水分渗入。

充电池必须储存在-20 °C至50 °C的环境中。夏天不得将充电池搁置在汽车中。

不时地使用柔软、清洁而且干燥的毛刷清洁充电池的通气孔。

充电后如果充电池的使用时间明显缩短，代表充电池已经损坏，必须更换新的充电池。

请注意有关作废处理的规定。

安装

▶ **对电动工具执行任何操作（比如保养、更换刀具等）前需将充电池从电动工具中取出。**意外操作起停开关可能会造成伤害。

供货范围



为此请注意操作说明书开头显示的供货范围。

电动工具初次投入运行前请检查下列零件是否均配套提供：

- 已经安装好锯片的斜断锯
- 夹紧轮
- 活动式挡轨 (15)
- 螺旋夹钳 (28)
- 内六角扳手/一字螺丝刀
- 集尘袋
- 工件座 (2个)

提示：检查电动工具是否有损坏之处。

使用电动工具之前，必须详细检查防护装置或轻微损坏的零件是否仍然运作正常。检查活动性零件是否功能正常不会被夹住，以及该零件有否受损。所有的零件都必须安装正确，并且符合规定以确保机器的正常功能。

损坏的防护装置和零件必须按照规定交给合格的专业修理厂修理或更换。

安装各部件

- 小心地从包装中取出所有的配套零件。
- 拆除电动工具和配套附件上的所有包装材料。

- 为了在组装随附的设备元件时简化工作，请确保电动工具处于运输位置。

安装工件座（参见插图）

工件座可以定位在电动工具的左侧、右侧或前侧。灵活的插拔系统可实现各种加长或加宽型号（参见插图）。

- 您可以按需将工件座插入电动工具上的定位座或第二个工件座的定位座。

▶ 切勿用工件座携带电动工具。

运输电动工具时只能使用运输装置。

安装夹紧轮（参见插图）

夹紧轮用于固定所设置的竖直斜切角度，是安全运行所需。

- 拧下螺栓的六角螺母。
- 将夹紧轮沿顺时针方向拧到螺栓上并拧紧。

安装活动式挡轨（参见插图）

必须在锯切前安装活动式挡轨(15)。

- 将锯片右侧的挡轨(15)推入相应的凹槽并拧紧锁定螺栓(51)。
- 挡轨的扁平部分必须向内指向锯片。

固定或活动的安装方式

▶ **为了能够稳定地操作机器，正式使用之前，必须将电动工具固定在平坦、稳固的工作平面上（例如工作台）。**

安装在工作面上（参见插图A1-A2）

- 使用合适的螺栓连接将电动工具固定在工作面上。为此需要钻孔(26)。

或

- 使用市售螺旋夹钳将电动工具的支撑脚夹紧在工作面上。

安装在博世工作台上

博世的GTA工作台有可调整高度的桌脚，使电动工具能够站立在任何底面上。工作台的工件托架用于支撑住比较长的工件。

▶ **阅读工作台附带的所有警告提示和说明。**如果不遵守警告提示和说明，可能会导致触电、火灾和/或严重受伤的后果。

▶ **安装电动工具之前必须先正确地组装工作台。**正确组装工作台非常重要，这样可以避免工作台倒塌。

- 将电动工具以运输位置安装在工作台上。

灵活搭建（不建议！）（参见插图A3）

如果在特殊情况下无法将电动工具安装在平稳的工作面上，可以暂时使用防颠覆装置配合安装。

▶ **如果没有防颠覆装置，则电动工具不稳固，尤其是在水平和/或垂直斜切角度最大锯切时电动工具可能会倾斜。**

- 反复旋入或旋出防颠覆装置(23)，直至电动工具直立地站在工作面上。

吸锯尘/吸屑屑

在没有采取减尘措施的情况下避免作业。
合适的集尘装置或集尘盒/集尘袋可减少有害健康的粉尘污染。工作场地要保持空气流通。原则上要使用合适的呼吸面罩。为确保最佳集尘效果，请在使用集尘盒时及时清空该盒并定期清洁滤芯。使用集尘器时注意以下提及的要求。请留心并遵守贵国和加工物料有关的法规。

▶ **避免让工作场所堆积过多的尘垢。** 尘埃容易被点燃。

对吸尘器的要求		
推荐的软管额定直径	毫米	28
所需的负压 ^{A)}	毫巴	≥ 140
	百帕	≥ 140
所需的流量 ^{A)}	升/秒	≥ 23
	立方米/小时	≥ 82.8
所推荐的过滤效率		M级粉尘^{B)}

A) 电动工具吸尘器接口上的功率值

B) 符合IEC/EN 60335-2-69

注意吸尘器的说明书。抽吸功率降低时请中断作业，然后排查原因。

尘/屑收集装置可能因为废尘、废屑或工件的残屑而造成堵塞。

- 关闭电动工具并取出充电电池。
- 静候让锯片完全停止转动。
- 找出造成阻塞的原因，并且排除障碍。

自集尘（参见插图）

请使用随附的集尘袋来轻松收集碎屑。

- 垂直放置运输手柄(3)。
 - 将集尘袋插入吸尘适配接头并转动，直至集尘袋的销钉卡入吸尘适配接头的凹槽中。
- 锯割时，集尘袋千万不可以接触转动中的零件。及时倒空集尘袋中的废尘。

▶ **每次操作完毕后，都要检查并且清洁集尘袋。**

▶ **为了避免造成火灾，锯割铝片时要拆除集尘袋。**

外部集尘

集尘时，可以将集尘器软管（直径**35毫米**）连接到吸尘适配接头上。

- 将集尘器软管与吸尘适配接头连接到一起。

根据工件的物料选择合适的集尘装置。

抽吸可能危害健康、可能导致癌症或干燥的废尘时，务必使用特殊的集尘装置。

更换锯片（参见插图B1-B4）

▶ **安装锯片时务必穿戴防护手套。** 手如果接触锯片可能被割伤。

所使用的锯片的最高许可转速必须高于电动工具的无负载转速。

根据本说明书中提出的技术数据选择合适的锯片。必须选用通过EN 847-1认证而且标示了此认证的锯片。

只能使用由本电动工具制造商所推荐的锯片，以及适合加工物料的锯片。这可防止锯切时锯齿过热。

拆卸锯片

- 将电动工具调整在工作位置上。
- 将摆动防护罩(11)向后翻，并将其保持在该位置。
- 用内六角扳手（毫米）(34)转动内六角螺栓(46)，同时按下主轴锁(45)，直到卡紧。
- 按住主轴锁(45)并顺时针拧出内六角螺栓(46)（左螺纹！）。
- 取下夹紧法兰(47)。
- 取下锯片(12)。
- 重新慢慢放下摆动防护罩。

安装锯片

▶ **安装时请注意，锯齿的锯切方向（锯片上的箭头方向）必须和防护罩上的箭头方向一致！**

必要的话，在安装之前清洁所有的零部件。

- 将摆动防护罩(11)向后翻，并将其保持在该位置。
- 将新锯片放到内夹紧法兰(49)上。
- 装上夹紧法兰(47)和内六角螺栓(46)。按压主轴锁(45)，直至卡止，然后逆时针拧紧内六角螺栓。
- 重新慢慢放下摆动防护罩。

运行

▶ **对电动工具执行任何操作（比如保养、更换刀具等）前需将充电电池从电动工具中取出。** 意外操作起停开关可能会造成伤害。

运输固定装置（参见插图D）

运输固定装置(37)方便您将电动工具运输到不同的安装位置。

松开电动工具的锁定（工作位置）

- 通过手柄(9)略微向下按压机臂，以松开运输固定装置(37)。
- 向外完全拉出运输固定装置(37)。
- 慢慢向上提起机臂。

锁定电动工具（运输位置）

- 如果拉动装置(1)夹住了固定螺丝(33)，则请松开。将机臂向前拉到底，然后重新拧紧固定螺栓以便锁定拉动装置。
 - 向上拉起限深器(32)。
 - 锁定锯台(16)时，请拧紧固定旋钮(21)。
 - 通过手柄(9)尽可能地向下滑动机臂，直至将运输固定装置(37)向内压到底。
- 此时机臂已经被锁定，您可以搬运机器了。

准备工作

为了确保精确的锯切，在频繁使用之后必须检查电动工具的基本设定，必要时进行适度调整。检查时不仅要有足够的经验，而且还要使用特殊工具。

博世的客户服务中心能够快速可靠地执行这项工作。

加长/加宽锯台 (参见插图E-)

如果工件又长又重，必须在它悬空的末端放上衬垫或做好支撑。

借助锯台延长件(13)可以向左右加长锯台。

- 松开夹紧螺栓。

- 向外拉动锯台延长件(13)，直至达到所需的长度。
 - 重新拧紧夹紧螺栓，从而固定锯台加长件。
- 工件座的灵活插拔系统可实现各种加长或加宽型号。
- 您可以按需将工件座插入电动工具上的定位座或第二个工件座的定位座。
- ▶ **切勿用工件座携带电动工具。**
运输电动工具时只能使用运输装置。

移动挡轨 (参见插图F)

锯切水平和/或垂直斜切角度时，必须根据切割方向向外拉动或完全取下左右侧的活动式挡轨(15)。

垂直斜切角度	水平斜切角度	
0度 - 22.5度 (左侧/右侧)	> 0度	- 松开左侧/右侧锁定螺栓(51)。 - 向外完全拉出左侧/右侧活动式挡轨(15)。
22.5度 - 47度 (左侧/右侧)	≤ 48度 (左侧/右侧)	- 松开左侧/右侧锁定螺栓(51)。 - 向外完全拉出左侧/右侧活动式挡轨(15)。 - 向上提起活动式挡轨。

固定工件 (参见插图G)

为了确保最佳工作安全性，务必固定好工件。不要加工太小而无法固定的工件。

- 把工件紧紧地顶在挡轨(15)和(14)上。
- 将随附的螺旋夹钳(28)插到规定的孔(35)中。
- 根据工件高度调整螺旋夹钳的螺杆(52)。
- 拧紧螺杆(52)，从而固定住工件。

调整水平斜切角度

调整水平标准斜切角度 (参见插图H)

锯台上设有标记槽(25)，以便快速精确地调整经常使用的水平斜切角度：

左	右
0度	
45度；30度；22.5度；15度	15度；22.5度；30度；45度

- 如果固定旋钮(21)被拧紧了，请先松开。
- 拉动杆(22)，向左或向右转动锯台(16)，直至达到所需的标记槽。
- 重新松开杆。杆必须正确地陷入标记槽中。
- 再次拧紧固定旋钮(21)。

设定任意水平斜切角度 (参见插图I)

水平斜切角度可在52度(左侧)至60度(右侧)之间调整。

- 如果固定旋钮(21)被拧紧了，请先松开。
- 拉动杆(22)，同时按压锁定夹(20)，直至卡入规定的凹槽中。这样锯台就能自由移动。
- 通过固定旋钮向左或向右转动锯台(16)，直至角度指示器(24)指在需要的水平斜切角度上。
- 再次拧紧固定旋钮(21)。
- 要重新松开杆(22) (为了调整水平标准斜角尺)，将杆向上拉。
- 锁定夹(20)跳回初始位置，杆(22)可以重新卡入标记槽(25)。

调整垂直斜切角度

垂直斜切角度可在47度(左侧)至47度(右侧)之间调整。

为了能够快速且精准地设定经常使用的垂直斜切角度，在0度、22.5度和45度上有固定位置。

- 请确保夹紧轮已安装(参见“安装夹紧轮 (参见插图)”，页 19)。

设定垂直表斜切角度 (参见插图J)

- 将活动式挡轨(15)完全向外拉出或将其完全拆下。
- 松开夹紧轮。
- 向外拉出锁定杆(41)并卡入空转位置。以便使用整个斜切角度范围(左侧和右侧)。
- 通过手柄(9)向左或向右摆动机臂，直至角度指示器指在需要的垂直标准斜切角度上。
- 旋转锁定杆(41)。必须能感觉到锁定杆卡入所需的垂直标准斜切角度的位置。
- 重新拧紧夹紧轮。

设定任意垂直斜切角度

- 将活动式挡轨(15)完全向外拉出或将其完全拆下。
- 松开夹紧轮。
- 向外拉出锁定杆(41)并卡入空转位置。以便使用整个斜切角度范围(左侧和右侧)。
- 通过手柄(9)向左或向右摆动机臂，直至角度指示器指在需要的垂直斜切角度上。
- 重新拧紧夹紧轮。

投入使用

接通 (参见插图L)

- 接通电动工具时，首先将开机锁(7)推到中间，然后按压电源开关(8)并按住。

提示：基于安全的顾虑，电源开关(8)无法被锁定。所以操作机器时必须持续地按住开关。

关机

- 关闭时，请松开电源开关(8)。

锯切

一般性的锯切提示

- ▶ **锯切之前务必拧紧固定旋钮(21)和夹紧轮。**否则锯片可能在工件中倾斜。
- ▶ **进行任何锯切之前，必须先确定锯片不会接触挡轨、螺旋夹钳或其它的机件。必要时得拆除辅助挡块，或者适度调整辅助挡块。**

保护锯片免受冲撞和敲击。不可以侧压锯片。

仅锯切已批准使用的材料。

不可以加工变形的工件。工件必须有一道笔直的边，这样才能够紧靠在挡轨上。

如果工件又长又重，必须在它悬空的末端放上衬垫或做好支撑。

检查摆动防护罩的功能是否正常，能否自由移动。向下移动机臂时，必须打开摆动防护罩。向上移动机臂时，必须关闭锯片上方的摆动防护罩并卡在机臂最上方的位置。

操作者的位置 (参见插图M)

- ▶ **不要和电动工具前的锯片站在一条线上，而是要站在锯片的侧面。**这样可以避免工具回跳而伤到身体。
- 手掌、手指和手臂必须远离转动中的锯片。
- 不要在机臂前交叉双手。

带拉动的锯切

- 对于利用拉动装置(1)进行的锯切(宽工件)，如果固定螺栓(33)被拧紧了，请先松开。
- 必要时，请调整所需的水平和/或垂直斜切角度。
- 把工件紧紧地顶在挡轨(14)和(15)上。
- 根据尺寸正确地夹紧工件。
- 将机臂拉离挡轨(14)，直至锯片位于工件的前方。
- 接通电动工具的电源。
- 通过手柄(9)缓慢向下移动机臂。
- 现在把机臂推向挡轨(14)和(15)方向，然后施力均匀地锯切工件。
- 关闭电动工具并等待，直至锯片完全停止转动。
- 慢慢向上提起机臂。

无拉动锯切(砍锯) (参见插图N)

- 对于无拉动的锯切方式(小工件)，如果固定螺栓(33)被拧紧了，请先松开。把机臂推向挡轨(14)方向的限位，并重新拧紧固定螺栓(33)。
- 必要时，请调整所需的水平和/或垂直斜切角度。
- 把工件紧紧地顶在挡轨(14)和(15)上。
- 根据尺寸正确地夹紧工件。
- 接通电动工具的电源。
- 通过手柄(9)缓慢向下移动机臂。
- 施力均匀地锯切工件。
- 关闭电动工具并等待，直至锯片完全停止转动。
- 慢慢向上提起机臂。

工作提示

标记锯切线 (参见插图 O)

两道激光为您标示了锯片的锯切线。这样您就可以准确地放置好即将锯切的工件，而无需打开摆动防护罩。

- 短促点击电源开关(8)，不要按压开机锁(7)，以此来接通激光束。
- 工件上的记号要画在两道激光线之间。

提示：锯切前请检查显示的切线是否正确(参见“校准激光”，页 23)。在密集使用机器之后，激光可能会因为震动而出现偏差。

许可的工件尺寸

最大工件：

水平斜切角度	垂直斜切角度	高 x 宽 [毫米]
0度	0度	90 x 305
45度 (左侧/右侧)	0度	90 x 215
45度 (左侧)	45度 (左侧)	55 x 215
45度 (右侧)	45度 (右侧)	30 x 215
0度	45度 (左侧)	55 x 305
0度	45度 (右侧)	30 x 305

最小工件 (= 所有可以通过随附的螺旋夹钳(28)夹紧在锯片左侧或右侧的工件)：100 x 40毫米(长 x 宽)

最大切削深度 (0度/0度)：90毫米

调整限深器 (只在锯切时) (参见插图P)

锯切凹槽时必须调整限深器。

- 向前翻出限深器(32)。
- 通过手柄(9)将机臂摆动到所需的位置。
- 转动调整螺栓(4)，直至螺栓末端接触到限深器(32)。
- 慢慢向上提起机臂。

锯切等长的工件 (参见插图Q)

简单锯切等长工件时，可以使用左侧或右侧的长度限制器(36)。

- 向上转动长度限制器(36)。
- 将锯台延长件(13)调整到所需的工件长度。

特殊工件

锯切弯曲或圆形工件时，必须特别加强固定好工作，以防工件打滑。在锯切线上，工件、挡轨和锯台之间不允许有空隙。

必要时，必须制造专用支架。

更换垫板 (参见插图R)

长期使用电动工具之后，衬板(19)会磨损。

更换损坏的垫板。

- 将电动工具调整在工作位置上。
- 用市售十字螺丝刀旋出螺栓(55)，然后取出旧垫板(19)。
- 放入新的垫板，然后重新拧紧螺栓(55)。

校准激光

提示：要测试激光功能，必须将电动工具连接到电源上。

▶ **校准激光时（例如移动机臂时），千万不要按下电源开关。**无意中启动电动工具可能会造成伤害。

- 将电动工具调整在工作位置上。
- 转动锯台(16)，直至达到0度对应的标记槽(25)。必须可以感觉到杆(22)卡入标记槽中。

为了确保精确的锯切，在频繁使用之后必须检查激光束，必要时请重新调整。

检查时不仅要有足够的经验，而且还要使用特殊工具。

博世的客户服务中心能够快速可靠地执行这项工作。

检查（参见插图S1）

- 在工件上画一条切线。
- 通过手柄(9)缓慢向下移动机臂。
- 调整工件，让锯片上的锯齿靠在锯切线上。
- 让工件保持在这个位置上，重新慢慢向上提起机臂。
- 固定好工件。
- 利用开关(8)接通激光束，无需按压开机锁(7)。

即使在放下机臂时，投射在工件上锯切线两侧的激光束必须和整段锯切线等距平行。

拆下激光保护盖（参见插图）

- 用内六角扳手/一字螺丝刀松开激光保护盖(5)的两个螺栓，并取下激光保护盖。

调整移动机臂时产生的侧面偏移（参见插图S2-）

- 拧松固定螺栓（约1到2圈）。不要完全拧出螺栓。
- 向右或向左移动激光器壳体，让激光在机臂向下移动时不再朝着侧面偏移。
- 将激光器的壳体保持在该位置，然后再次拧紧固定螺栓。
- 重新固定激光保护盖(5)。

检查和调整基本设定

为了确保精确的锯切，在频繁使用之后必须检查电动工具的基本设定，必要时进行适度调整。

检查时不仅要有足够的经验，而且还要使用特殊工具。

博世的客户服务中心能够快速可靠地执行这项工作。

对齐角度指示器（水平）（参见插图）

- 将电动工具调整在工作位置上。
- 转动锯台(16)，直至达到0度对应的标记槽(25)。必须可以感觉到杆(22)卡入标记槽中。

检查

角度指示器(24)必须与刻度尺(18)的0度标记成一条线。

调整

- 用十字螺丝刀松开螺栓(62)，然后沿着0度标记对齐角度指示器。

- 再度拧紧螺丝。

对齐角度指示器（垂直）（参见插图）

- 将电动工具调整在工作位置上。
- 松开夹紧轮。
- 将锁定杆(41)向外拉并用机臂将垂直斜切角度设置为0度。
- 松开锁定杆(41)。必须能感觉到锁定杆卡入该位置
- 重新拧紧夹紧轮。

检查

角度指示器必须与刻度尺(30)的0度标记成一条线。

调整

- 用十字螺丝刀松开螺栓(57)，然后沿着0度标记对齐角度指示器。

- 再度拧紧螺丝。

运输电动工具（参见插图X）

▶ **对电动工具执行任何操作（比如保养、更换刀具等）前需将充电电池从电动工具中取出。**意外操作起停开关可能会造成伤害。

运输电动工具之前必须先执行以下各步骤：

- 如果固定螺栓(33)被拧紧了，请先松开。将机臂向前拉到底，然后重新拧紧固定螺栓。
- 确保限深器(32)已完全向后翻出并且在移动机臂时不会碰到调整螺栓(4)。
- 将电动工具调整在运输位置上。
- 拆除所有无法固定安装在电动工具上的附件。运输时必须尽可能把不使用的锯片放置在封闭的盒子中。
- 垂直放置运输手柄(3)。
- 通过运输手柄(3)抬起电动工具或握住锯台侧面的握柄槽(27)。
- ▶ **运输电动工具时只能使用运输装置，不得使用防护装置或工作座。**

维修和服务

保养和清洁

- ▶ **对电动工具执行任何操作（比如保养、更换刀具等）前需将充电电池从电动工具中取出。**意外操作起停开关可能会造成伤害。
- ▶ **电动工具和通气孔必须随时保持清洁，以确保工作效率和工作安全。**

摆动防护罩(11)必须能够无阻地来回摆动，并且要能够自动关闭。所以摆动防护罩的四周必须随时保持清洁。

每次工作结束后，使用压缩空气或毛刷清除机器上的灰尘和锯屑。

定期清洁滑轮(6)。

降低噪音的措施

制造商提供的方法：

- 缓速启动
 - 提供特别为了降低噪音而研发的锯片
- 操作者自己能做的措施:
- 将机器安装在稳固的工作面上,可以降低震动
 - 使用具备了降低噪音功能的锯片
 - 定期清洁锯片和电动工具

客户服务和应用咨询

中国大陆

电话: 400 826 8484-3-2

制造商地址:

Robert Bosch Power Tools GmbH

罗伯特·博世电动工具有限公司

70538 Stuttgart / GERMANY

70538 斯图加特 / 德国

询问和订购备件时, 务必提供机器铭牌上标示的10位数字物品代码。

搬运

所推荐的锂离子充电电池必须符合危险物品法规。使用者无须另外使用保护包装便可以运送该充电电池。

但是如果将它交由第三者运送(例如: 寄空运或委托运输公司)则须使用特殊的包装和标示。此时必须向危险物品专家请教有关寄送危险物品的相关事宜。

确定充电电池的外壳未受损后, 才可以寄送充电电池。粘好未加盖的触点并包装好充电电池, 不可以让充电电池在包装中晃动。必要时也得注意各国有关的法规。

处理废弃物

必须以符合环保的方式, 回收再利用损坏的电动工具、充电电池、附件和废弃的包装材料。

不可以把电动工具和充电电池/蓄电池丢入一般的家庭垃圾中!



产品中有害物质的名称及含量

部件名称	有害物质					
	铅 (Pb)	汞 (Hg)	镉 (Cd)	六价铬 (Cr ⁺⁶)	多溴联苯 (PBB)	多溴二苯醚 (PBDE)
外壳的金属部分	○	○	○	○	○	○
外壳的非金属部分	○	○	○	○	○	○
机械传动机构	X	○	○	○	○	○
电机组件	X	○	○	○	○	○
控制组件	X	○	○	○	○	○
附件	○	○	○	○	○	○
配件	○	○	○	○	○	○
连接件	X	○	○	○	○	○
电源线①	○	○	○	○	○	○
电池系统②	X	○	○	○	○	○

本表格依据SJ/T11364的规定编制。

○: 表示该有害物质在该部件所有均质材料中的含量均在GB/T 26572规定的限量要求以下。

X: 表示该有害物质至少在该部件的某一均质材料中的含量超出GB/T 26572规定的限量要求。且目前业界没有成熟的替代方案, 符合欧盟RoHS指令环保要求。

① 适用于采用电源线连接供电的产品。

② 适用于采用充电电池供电的产品。

产品环保使用期限内的使用条件参见产品说明书。



1 609 B07 930



1 609 B06 932

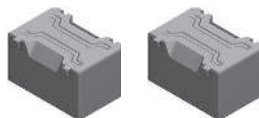

1 609 B07 675



GTA 3800
0 601 B24 000



GTA 2500 Compact
0 601 B12 400



GTA 2600
0 601 B12 300



GTA 2500 W
0 601 B12 100

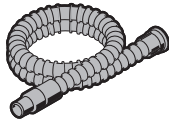

Ø 28 mm:
2 608 000 772 (3 m)



GAS 18V-12 MC

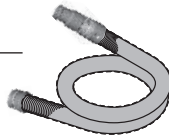
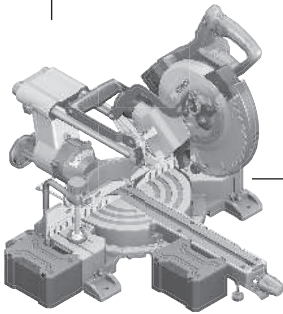

Ø 28 mm:
2 608 000 885 (4 m)



GAS 12-40 MA

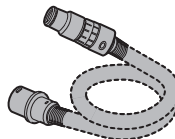

Ø 22 mm:
2 608 000 567 (5 m)
Ø 35 mm:
2 608 000 A06 (5 m)



GAS 35 M AFC



GAS 55 M AFC



Ø 22 mm:
2 608 000 568 (5 m)
Ø 35 mm:
2 608 000 566 (5 m)

Legal Information and Licenses

Copyright © 2011 Petteri Aimonen

This software is provided 'as-is', without any express or implied warranty. In no event will the authors be held liable for any damages arising from the use of this software.

Permission is granted to anyone to use this software for any purpose, including commercial applications, and to alter it and redistribute it freely, subject to the following restrictions:

1. The origin of this software must not be misrepresented; you must not claim that you wrote the original software. If you use this software in a product, an acknowledgment in the product documentation would be appreciated but is not required.
2. Altered source versions must be plainly marked as such, and must not be misrepresented as being the original software.
3. This notice may not be removed or altered from any source distribution.

Apache 2.0 License

Copyright © 2009-2020 Arm Limited. All rights reserved.

Version 2.0, January 2004

<http://www.apache.org/licenses/>

TERMS AND CONDITIONS FOR USE, REPRODUCTION, AND DISTRIBUTION

1. Definitions.

"License" shall mean the terms and conditions for use, reproduction, and distribution as defined by Sections 1 through 9 of this document.

"Licensor" shall mean the copyright owner or entity authorized by the copyright owner that is granting the License.

"Legal Entity" shall mean the union of the acting entity and all other entities that control, are controlled by, or are under common control with that entity. For the purposes of this definition, **"control"** means (i) the power, direct or indirect, to cause the direction or management of such entity, whether by contract or otherwise, or (ii) ownership of fifty percent (50%) or more of the outstanding shares, or (iii) beneficial ownership of such entity.

"You" (or **"Your"**) shall mean an individual or Legal Entity exercising permissions granted by this License.

"Source" form shall mean the preferred form for making modifications, including but not limited to software source code, documentation source, and configuration files.

"Object" form shall mean any form resulting from mechanical transformation or translation of a Source form, including but not limited to compiled object code, generated documentation, and conversions to other media types.

"Work" shall mean the work of authorship, whether in Source or Object form, made available under the License, as indicated by a copyright notice that is included in or attached to the work (an example is provided in the Appendix below).

"Derivative Works" shall mean any work, whether in Source or Object form, that is based on (or derived from) the Work and for which the editorial revisions, annotations, elaborations, or other modifications represent, as a whole, an original work of authorship. For the purposes of this License, Derivative Works shall not include works that remain separable from, or merely link (or bind by name) to the interfaces of, the Work and Derivative Works thereof.

"Contribution" shall mean any work of authorship, including the original version of the Work and any modifications or additions to that Work or Derivative Works thereof, that is intentionally submitted to Licensor for inclusion in the Work by the copyright owner or by an individual or Legal Entity authorized to submit on behalf of the copyright owner. For the purposes of this definition, **"submitted"** means any form of electronic, verbal, or written communication sent to the Licensor or its representatives, including but not limited to

communication on electronic mailing lists, source code control systems, and issue tracking systems that are managed by, or on behalf of, the Licensor for the purpose of discussing and improving the Work, but excluding communication that is conspicuously marked or otherwise designated in writing by the copyright owner as **"Not a Contribution."**

"Contributor" shall mean Licensor and any individual or Legal Entity on behalf of whom a Contribution has been received by Licensor and subsequently incorporated within the Work.

2. Grant of Copyright License. Subject to the terms and conditions of this License, each Contributor hereby grants to You a perpetual, worldwide, non-exclusive, no-charge, royalty-free, irrevocable copyright license to reproduce, prepare Derivative Works of, publicly display, publicly perform, sublicense, and distribute the Work and such Derivative Works in Source or Object form.

3. Grant of Patent License. Subject to the terms and conditions of this License, each Contributor hereby grants to You a perpetual, worldwide, non-exclusive, no-charge, royalty-free, irrevocable (except as stated in this section) patent license to make, have made, use, offer to sell, sell, import, and otherwise transfer the Work, where such license applies only to those patent claims licensable by such Contributor that are necessarily infringed by their Contribution(s) alone or by combination of their Contribution(s) with the Work to which such Contribution(s) was submitted. If You institute patent litigation against any entity (including a cross-claim or counterclaim in a lawsuit) alleging that the Work or a Contribution incorporated within the Work constitutes direct or contributory patent infringement, then any patent licenses granted to You under this License for that Work shall terminate as of the date such litigation is filed.

4. Redistribution. You may reproduce and distribute copies of the Work or Derivative Works thereof in any medium, with or without modifications, and in Source or Object form, provided that You meet the following conditions:

- You must give any other recipients of the Work or Derivative Works a copy of this License; and
- You must cause any modified files to carry prominent notices stating that You changed the files; and
- You must retain, in the Source form of any Derivative Works that You distribute, all copyright, patent, trademark, and attribution notices from the Source form of the Work, excluding those notices that do not pertain to any part of the Derivative Works; and
- If the Work includes a **"NOTICE"** text file as part of its distribution, then any Derivative Works that You distribute must include a readable copy of the attribution notices contained within such NOTICE file, excluding those notices that do not pertain to any part of the Derivative Works, in at least one of the following places: within a NOTICE text file distributed as part of the Derivative Works; within the Source form or documentation, if provided along with the Derivative Works; or, within a display generated by the Derivative Works, if and wherever such third-party notices normally appear. The contents of the NOTICE file are for informational purposes only and do not modify the License.

You may add Your own attribution notices within Derivative Works that You distribute, alongside or as an addendum to the NOTICE text from the Work, provided that such additional attribution notices cannot be construed as modifying the License. You may add Your own copyright statement to Your modifications and may provide additional or different license terms and conditions for use, reproduction, or distribution of Your modifications, or for any such Derivative Works as a whole, provided Your use, reproduction, and distribution of the Work otherwise complies with the conditions stated in this License.

5. Submission of Contributions. Unless You explicitly state otherwise, any Contribution intentionally submitted for inclusion in the Work by You to the Licensor shall be under the terms and conditions of this

License, without any additional terms or conditions. Notwithstanding the above, nothing herein shall supersede or modify the terms of any separate license agreement you may have executed with Licensor regarding such Contributions.

6. Trademarks. This License does not grant permission to use the trade names, trademarks, service marks, or product names of the Licensor, except as required for reasonable and customary use in describing the origin of the Work and reproducing the content of the NOTICE file.

7. Disclaimer of Warranty. Unless required by applicable law or agreed to in writing, Licensor provides the Work (and each Contributor provides its Contributions) on an "AS IS" BASIS, WITHOUT WARRANTIES OR CONDITIONS OF ANY KIND, either express or implied, including, without limitation, any warranties or conditions of TITLE, NON-INFRINGEMENT, MERCHANTABILITY, or FITNESS FOR A PARTICULAR PURPOSE. You are solely responsible for determining the appropriateness of using or redistributing the Work and assume any risks associated with Your exercise of permissions under this License.

8. Limitation of Liability. In no event and under no legal theory, whether in tort (including negligence), contract, or otherwise, unless required by applicable law (such as deliberate and grossly negligent acts) or agreed to in writing, shall any Contributor be liable to You for damages, including any direct, indirect, special, incidental, or consequential damages of any character arising as a result of this License or out of the use or inability to use the Work (including but not limited to damages for loss of goodwill, work stoppage, computer failure or malfunction, or any and all other commercial damages or losses), even if such Contributor has been advised of the possibility of such damages.

9. Accepting Warranty or Additional Liability. While redistributing the Work or Derivative Works thereof, You may choose to offer, and charge a fee for, acceptance of support, warranty, indemnity, or other liability obligations and/or rights consistent with this License. However, in accepting such obligations, You may act only on Your own behalf and on Your sole responsibility, not on behalf of any other Contributor, and only if You agree to indemnify, defend, and hold each Contributor harmless for any liability incurred by, or claims asserted against, such Contributor by reason of your accepting any such warranty or additional liability.

END OF TERMS AND CONDITIONS

Copyright © 2010–2013 ARM LIMITED

All rights reserved.

Redistribution and use in source and binary forms, with or without modification, are permitted provided that the following conditions are met:

- Redistributions of source code must retain the above copyright notice, this list of conditions and the following disclaimer.
- Redistributions in binary form must reproduce the above copyright notice, this list of conditions and the following disclaimer in the documentation and/or other materials provided with the distribution.
- Neither the name of ARM nor the names of its contributors may be used to endorse or promote products derived from this software without specific prior written permission.

THIS SOFTWARE IS PROVIDED BY THE COPYRIGHT HOLDERS AND CONTRIBUTORS "AS IS" AND ANY EXPRESS OR IMPLIED WARRANTIES, INCLUDING, BUT NOT LIMITED TO, THE IMPLIED WARRANTIES OF MERCHANTABILITY AND FITNESS FOR A PARTICULAR PURPOSE ARE DISCLAIMED. IN NO EVENT SHALL THE COPYRIGHT HOLDERS AND CONTRIBUTORS BE LIABLE FOR ANY DIRECT, INDIRECT, INCIDENTAL, SPECIAL, EXEMPLARY, OR CONSEQUENTIAL DAMAGES (INCLUDING, BUT NOT LIMITED TO, PROCUREMENT OF SUBSTITUTE GOODS OR SERVICES; LOSS OF USE, DATA, OR PROFITS; OR BUSINESS INTERRUPTION) HOWEVER CAUSED AND ON ANY THEORY OF LIABILITY, WHETHER IN CONTRACT, STRICT LIABILITY, OR TORT

(INCLUDING NEGLIGENCE OR OTHERWISE) ARISING IN ANY WAY OUT OF THE USE OF THIS SOFTWARE, EVEN IF ADVISED OF THE POSSIBILITY OF SUCH DAMAGE.

Copyright © 2014 STMicroelectronics

Under STMicroelectronics' intellectual property rights, the redistribution, reproduction and use in source and binary forms of the software or any part thereof, with or without modification, are permitted provided that the following conditions are met:

1. Redistribution of source code (modified or not) must retain any copyright notice, this list of conditions and the disclaimer set forth below as items 10 and 11.
2. Redistributions in binary form, except as embedded into microcontroller or microprocessor device manufactured by or for STMicroelectronics or a software update for such device, must reproduce any copyright notice provided with the binary code, this list of conditions, and the disclaimer set forth below as items 10 and 11, in documentation and/or other materials provided with the distribution.
3. Neither the name of STMicroelectronics nor the names of other contributors to this software may be used to endorse or promote products derived from this software or part thereof without specific written permission.
4. This software or any part thereof, including modifications and/or derivative works of this software, must be used and execute solely and exclusively on or in combination with a microcontroller or microprocessor device manufactured by or for STMicroelectronics.
5. No use, reproduction or redistribution of this software partially or totally may be done in any manner that would subject this software to any Open Source Terms. "Open Source Terms" shall mean any open source license which requires as part of distribution of software that the source code of such software is distributed therewith or otherwise made available, or open source license that substantially complies with the Open Source definition specified at www.opensource.org and any other comparable open source license such as for example GNU General Public License (GPL), Eclipse Public License (EPL), Apache Software License, BSD license or MIT license.
6. STMicroelectronics has no obligation to provide any maintenance, support or updates for the software.
7. The software is and will remain the exclusive property of STMicroelectronics and its licensors. The recipient will not take any action that jeopardizes STMicroelectronics and its licensors' proprietary rights or acquire any rights in the software, except the limited rights specified hereunder.
8. The recipient shall comply with all applicable laws and regulations affecting the use of the software or any part thereof including any applicable export control law or regulation.
9. Redistribution and use of this software or any part thereof other than as permitted under this license is void and will automatically terminate your rights under this license.
10. THIS SOFTWARE IS PROVIDED BY STMICROELECTRONICS AND CONTRIBUTORS "AS IS" AND ANY EXPRESS, IMPLIED OR STATUTORY WARRANTIES, INCLUDING, BUT NOT LIMITED TO, THE IMPLIED WARRANTIES OF MERCHANTABILITY, FITNESS FOR A PARTICULAR PURPOSE AND NON-INFRINGEMENT OF THIRD PARTY INTELLECTUAL PROPERTY RIGHTS, WHICH ARE DISCLAIMED TO THE FULLEST EXTENT PERMITTED BY LAW. IN NO EVENT SHALL STMICROELECTRONICS OR CONTRIBUTORS BE LIABLE FOR ANY DIRECT, INDIRECT, INCIDENTAL, SPECIAL, EXEMPLARY, OR CONSEQUENTIAL DAMAGES (INCLUDING, BUT NOT LIMITED TO, PROCUREMENT OF SUBSTITUTE GOODS OR SERVICES; LOSS OF USE, DATA, OR PROFITS; OR BUSINESS INTERRUPTION) HOWEVER CAUSED AND ON ANY THEORY OF LIABILITY, WHETHER IN CONTRACT, STRICT LIABILITY, OR TORT (INCLUDING NEGLIGENCE OR OTHERWISE) ARISING IN ANY WAY OUT OF THE USE OF THIS SOFTWARE, EVEN IF ADVISED OF THE POSSIBILITY OF SUCH DAMAGE.

11. EXCEPT AS EXPRESSLY PERMITTED HEREUNDER, NO LICENSE OR OTHER RIGHTS, WHETHER EXPRESS OR IMPLIED, ARE GRANTED UNDER ANY PATENT OR OTHER INTELLECTUAL PROPERTY RIGHTS OF STMICROELECTRONICS OR ANY THIRD PARTY.

Servicekontakte
Service Contacts
Contacts de Service
Contactos de Servicio



<https://www.bosch-pt.com/serviceaddresses>

Garantiebedingungen
Guarantee Conditions
Conditions de Garantie
Condiciones de Garantía



<https://www.bosch-pt.com/guarantee/202507>